



Käyttöohjeet

Tuotekuvaus

1. LED-valoteknologia, yhdenmukainen ja pehmeä valo silmille
2. Kun käytät hyvälaatuaista LED-valoa, siinä on suurempi kirkkaus ja valaisuteho
3. Herkkä himmenninsäädin, joka lisää käyttömukavuutta
4. Kolme kirkkaussäätöä eri tilanteisiin
5. Helppo kuljettaa, taipuisa kaula, jonka avulla valaiset helposti eri kulmissa
6. Energiaa säästävä: vähäinen virrankulutus, vähäinen heikentyminen, säästä jopa 80% energiaa
7. Ympäristöystävällinen: Elohopea- ja lyijyvapaa
8. Lampussa ei ole särkyviä lasiosia turvallisuussyistä
9. Pitkäikäinen (yli 30 000 tuntia)
10. Huippulaatuinen näyttö kalenterille, mukana myös herätyskello

Ohjeet

Lampun käyttökulma

1. Pidä lampun alaosa kiinni kun säädät lampun kulmaa
2. Säätövali on 150 astetta (lamppu voi hajota jos käännät sitä liikaa)

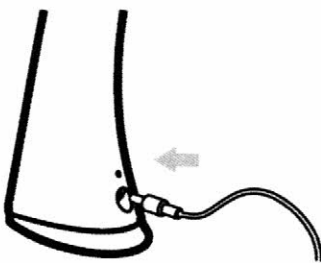
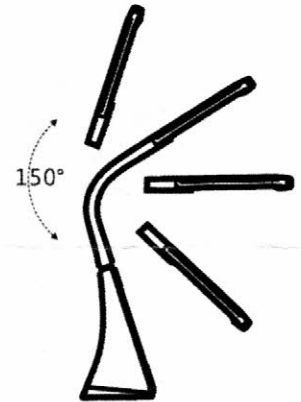

Kytke virtajohto lampun taakse



Paina näppäintä laittaaksesi lampun päälle/pois



Ota paristovarmennus käyttöön poistamalla muoviosa paristopesästä.

Paristonvaihto kuvan mukaan.

Toiminnot

Temperature = lämpötila

Degree centigrade/fahrenheit = Celsius / Fahrenheit

Alarm bell = herätyskello

Snooze function = torkkutoiminto

Hour = tunnit

Minute = minuutit

Date = päivämäärä

Week = Viikko

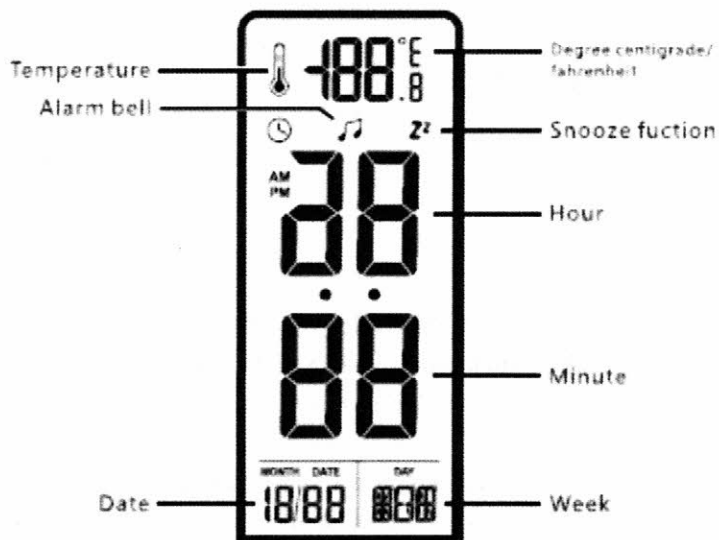

Kalenterin ja hälytyksen asettaminen



Päivämäärä ja kello

1. Normaalitylissa paina 'SET' näppäintä siirtyäksesi kellonajan asettamistilaan, paina 'SET' uudelleen asettaaksesi seuraava arvo. Arvot ovat seuraavassa järjestyksessä: tunti, minuutti, vuosi, kuukausi, päivä, takaisin.
2. Paina 'UP' ja 'DOWN', vaihtaaksesi arvoja
3. Asettamistilassa, jos paina takaisin (back) valintaa tai ei painalluksia 60 sekuntiin niin kello palaa normaalitylaan
4. Normaalitylissa paina 'UP' vaihtaaksesi 12h ja 24h esitystavan välillä

Torkkutilan säätäminen

1. Normaalitylissa paina 'MODE' siirtyäksesi hälytyksen säätötilaan
2. Hälytyksen säätötilassa, paina 'SET' säätääksesi hälytysajan. Paina 'SET' uudelleen asettaaksesi seuraava arvo. Arvot ovat seuraavassa järjestyksessä: tunti, minuutti, vuosi, kuukausi, päivä, takaisin.
3. Paina 'UP' ja 'DOWN', vaihtaaksesi arvoja
4. Hälytyksen säätötilassa, 'UP' ja 'DOWN' voit avata ja sulkea torkun ja hälytyksen, paina uudestaan valitaksesi seuraavan toiminon. Toiminnot seuraavassa järjestyksessä: Avaa hälytys, avaa torkku, sulje hälytys ja torkku
5. Kun hälytys alkaa, se kestää minuutin, torkku aika kun tulee täyteen, hälytys soi uudestaan, paina 'SET' tai mikä muu tahansa nappi ja hälytys loppuu

Huomio:

- Älä pura tai muuttele tuotetta, sähköiskuvaara
- Käytä vain mukana tullutta muuntajaa ja virtajohtoa, jotta lamppu toimii normaalisti
- Älä taivuta lamppua väkisin yli sen kääntösäteen, se voi hajota
- Älä käytä lamppua korkeissa lämpötiloissa tai korkeassa kosteudessa
- Älä katso suoraan valoon
- Jos joku seuraavista asioista tapahtuu, ota virtajohto pois seinästä ja lopeta käyttö. Tarvittaessa soita apua.
 - o Virtajohto tai pistoke hajoaa
 - o Jos lamppu kastuu
 - o Lampun nivelet tai muut osat hajoavat
 - o Lamppu savuttaa tai kipinöi
 - o Lamppu vilkkuu epänormaalisti tai LED-valo hajoaa